



Instruções de instalação

Início Rápido

PT - BR

1

Conteúdo da caixa

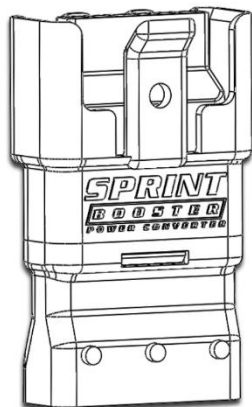

Dispositivo Sprint Booster



Chave seletora



Instruções de instalação
(Este documento)



Fita dupla face



Guia do usuário



Abraçadeira

***Observação:** O dispositivo Sprint Booster pode variar em forma e dimensões, dependendo do veículo.

2

Escolha o tipo de transmissão

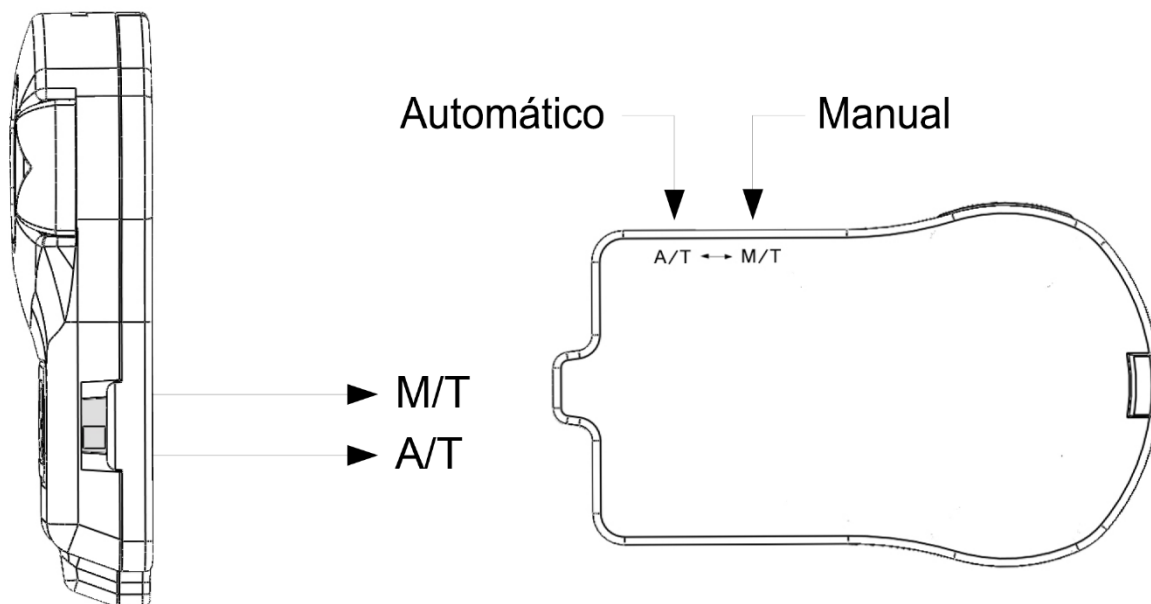

Do lado direito da chave seletora existe um botão para seleção do tipo de câmbio do veículo, no qual o Sprint Booster será utilizado. Mova o interruptor a uma das duas posições, dependendo do tipo de transmissão do seu veículo.

Posição M/T: Mova para esta posição veículos equipados com transmissão manual.

Posição A/T: Mova para esta posição veículos equipados com transmissão automática, automatizada, semiautomática, CVT, ETE, DCT, S tronic, DSG, PDK, SMG e etc. mova para a posição A/T.



Quando um interruptor estiver na posição “M/T” (Manual), um ponto vermelho aparecerá no visor LED indicando a seleção de transmissão manual.



Nunca altere essa seleção enquanto dirige.

3

Ligando o seletor

Depois de selecionar o tipo de transmissão, você precisará conectar a chave seletora do Sprint Booster:

Conecte a soquete branca do seletor no dispositivo Sprint Booster.

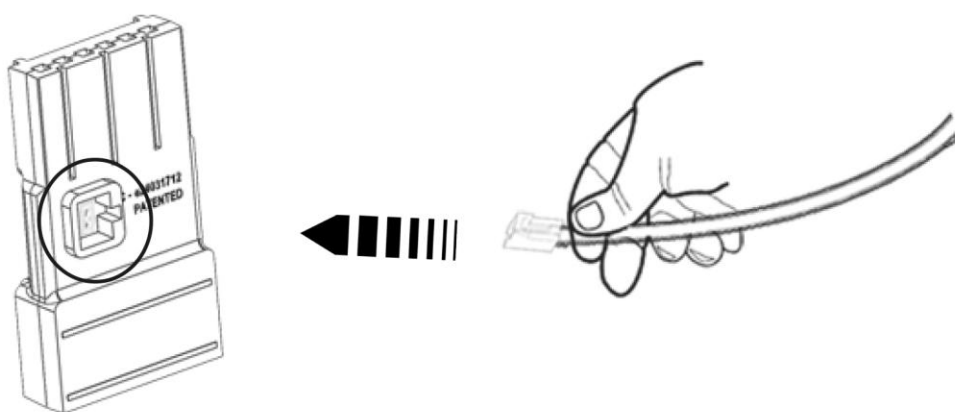

Você também tem a opção de não ligar o seletor.

Neste caso, o dispositivo trabalhará em padrões de fábrica (📖 3). O modo de aceleração/seleção de programa, o modo Bloqueio de pedal e modo valet não podem ser selecionados sem usar a chave seletora.



Nunca puxe o conector dos fios.

4

Abra a porta do veículo e remova as chaves do carro. Em casos de veículos com chave de presença, coloque a chave longe do veículo.

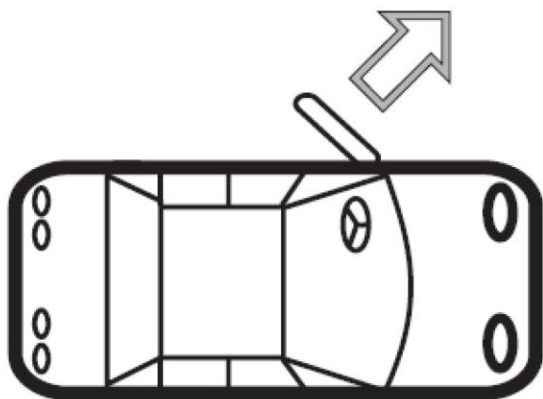

Com a porta aberta, aguarde 20 minutos antes de instalar o dispositivo. Durante este tempo, o veículo verificará os sistemas eletrônicos do carro através do sistema de barramento CAN.

20 MINUTOS



Esta etapa é importante para permitir que o sistema CAN-Bus complete o teste-diagnóstico e evite que luzes de erro se acendam no painel durante a instalação do dispositivo.

5

Instalando o Sprint Booster

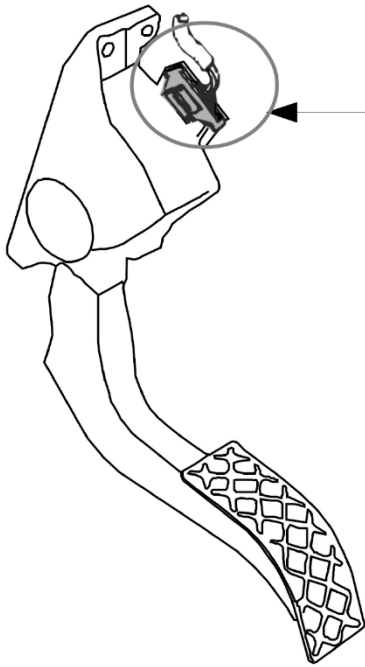

Localize o conector original do chicote no pedal do acelerador.

Retire o conector original do chicote do pedal.

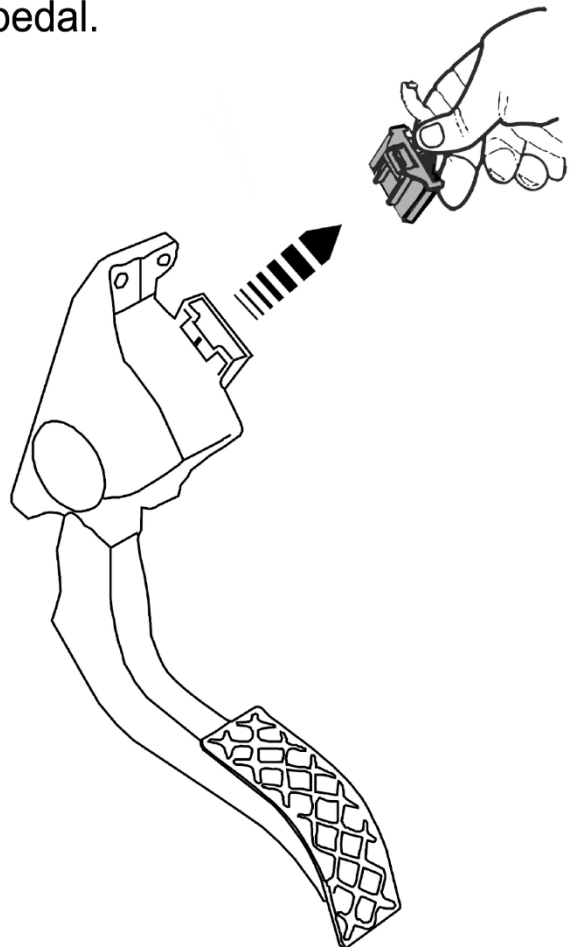

6

Conecte o dispositivo Sprint Booster no pedal.

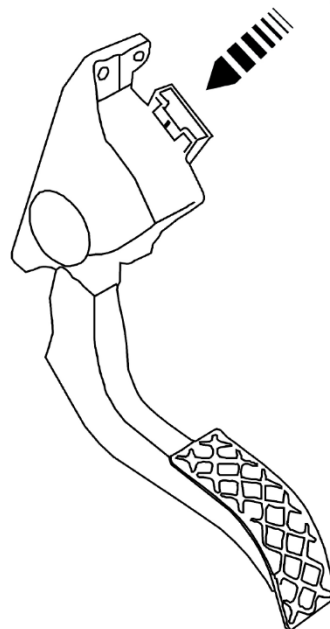
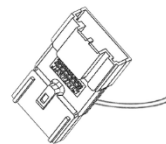

Certifique-se que o Sprint Booster está devidamente alinhado com o conector de pedal durante a instalação.

Encaixe o conector do chicote original no Sprint Booster.

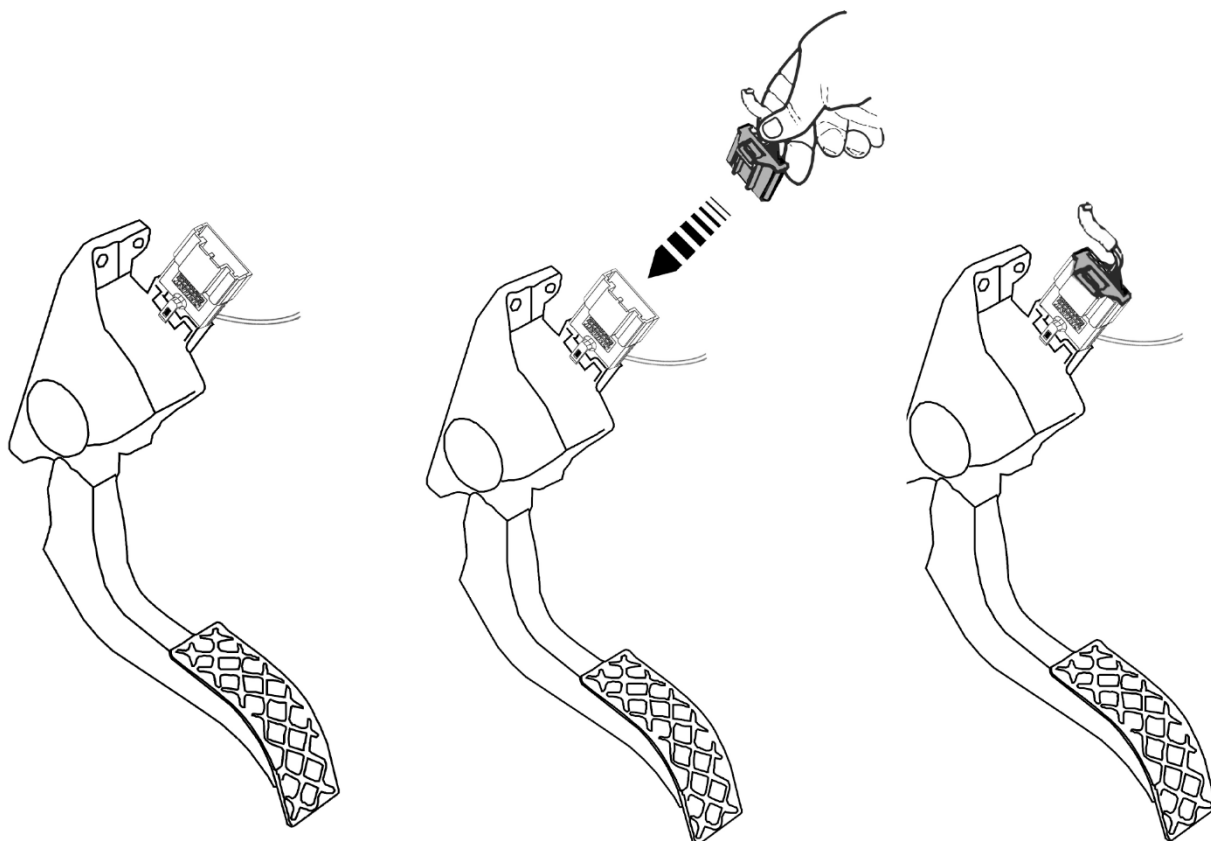

Certifique-se de que todas as conexões estão bem encaixadas no seu devido lugar (Tanto o conector do chicote quanto o dispositivo Sprint Booster).

FIM DA INSTALAÇÃO

Depois de instalar o dispositivo no pedal, você pode afixar o seletor em qualquer lugar no painel do seu carro usando uma fita dupla face (inclusa).

Antes de fixar a chave seletora, limpe a área selecionada do seu painel com um pano seco. Certifique-se que o fio não interferirá na área onde ficarão os pés, volante e/ou o pedal do acelerador. Use a abraçadeira para enrolar o fio de reposição.



Em alguns veículos é necessário remover o pedal do acelerador, a fim de acessar o conector do chicote e instalar o Sprint Booster.



- A instalação do Sprint Booster requer conhecimento especial. É altamente recomendável consultar um técnico para a instalação adequada e segura.
- Certifique-se de ter lido o manual de instruções cuidadosamente antes de utilizar o dispositivo.

As instruções gerais acima são aplicáveis na maioria dos veículos. Em alguns veículos a instalação pode variar.

Pedimos que entre em contato com a nossa rede de revendedores autorizados para mais informações.

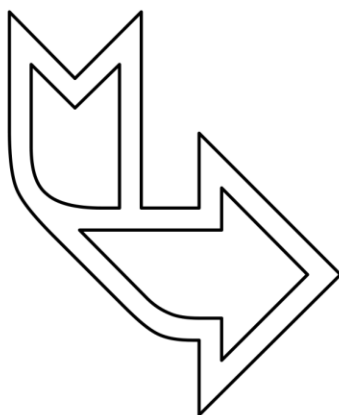

Modos de aceleração

ORIGINAL
(LED APAGADO)



SPORT
(LED VERDE)

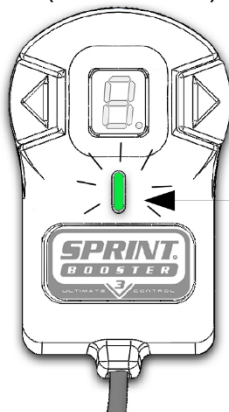

RACE
(LED VERMELHA)

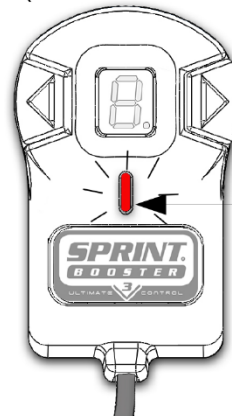

3 modos de aceleração: Original, Sport e Race:

OFF (Luz desligada) - Configurações originais do carro.

SPORT (Luz verde) - Melhora da resposta em até 30%.

RACE (Luz vermelha) - Melhora da resposta em até 60%.

Alternando entre os modos de aceleração

Pressione o botão seletor para percorrer pelos modos de aceleração.

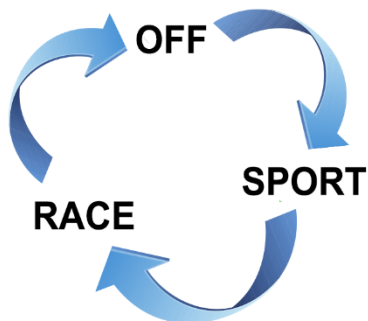
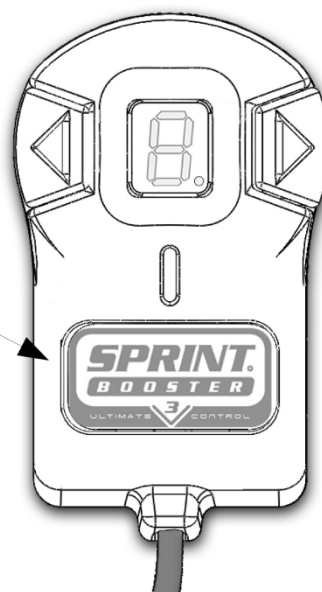

A navegação através de modos diferentes deve ser feita quando o pedal do acelerador não for pressionado. Nunca altere os modos enquanto pressiona o pedal do acelerador e/ou dirige o veículo.

10

Níveis de aceleração

Cada modo (**SPORT** - **RACE**) possui 9 níveis de aceleração.

Selecione o nível usando os botões de seta:

1-9 no modo **SPORT** (Luz verde)

1-9 no modo **RACE** (Luz vermelha)

Um número maior significa uma resposta mais intensa e um número menos significa uma resposta menos intensa.

Botão de seta para esquerda.
Seleção decrescente (Diminuir)

(9->1)

Botão de seta para direita.
Seleção crescente (Aumentar)

(1->9)

O nível selecionado é
mostrado no visor de LED

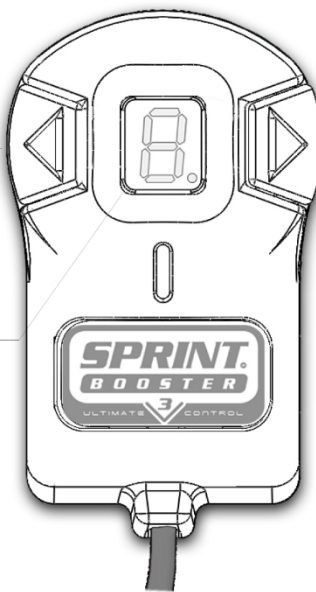

Os níveis estão disponíveis apenas nos modos **SPORT** e **RACE**.

11

Desligando o display LED

Mantenha o botão principal pressionado durante 3" para desligar o display LED.

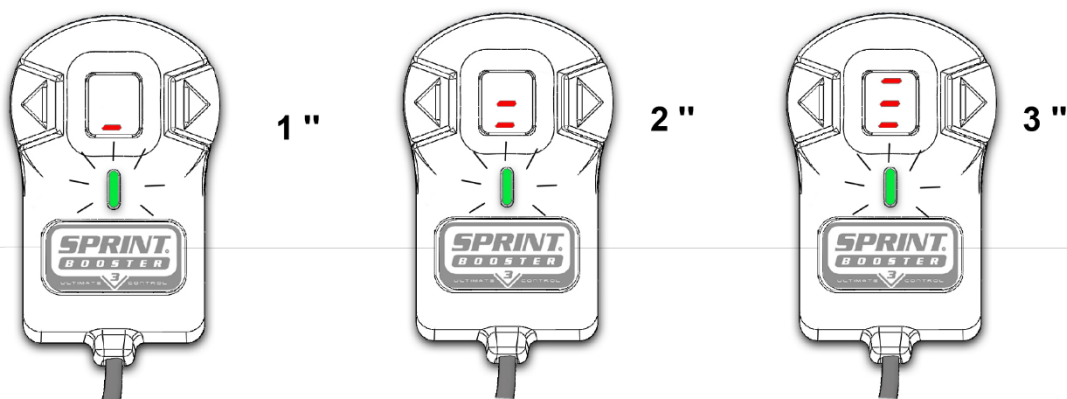

Mantenha o botão pressionado por 3 segundos para desligar o display LED.

Repita o mesmo procedimento para ligar o display LED.

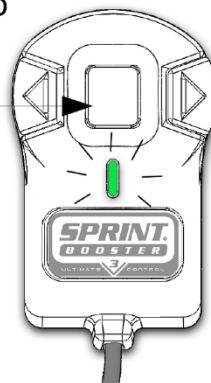

Quando você desligar o visor de LED, os botões de seta serão desativados e os níveis (1-9) não poderão ser alterados. Os programas que você tinha selecionado são armazenados na memória. Depois de desligar o display LED você só terá a luz LED On (SPORT e RACE) que indica o modo em que está.

Este documento contém informações básicas, a fim de instalar e começar a usar o produto. Certifique-se de ter lido o guia de usuário antes de operar o dispositivo.

O modo de bloqueio de Pedal e o modo Valet são explicados em detalhes no guia do usuário.

Todos os títulos, direitos de propriedade intelectual relacionados a este folheto ou quaisquer cópias dos mesmos, incluído, mas não limitado a direitos autorais, logotipos nomes, marcas, patentes, design, texto, imagens, links, conceitos e temas são de propriedade da BOULEKOS SA ou utilizadas sob licença autorizada pela BOULEKOS SA. Qualquer reprodução transmissão, publicação, execução, transmissão, transformação, licença, hyperlink, criação de trabalhos derivados ou outro uso, no todo ou em parte, de qualquer maneira sem o prévio consentimento por escrito da BOULEKOS SA é estritamente proibido.

Sprint Booster é protegido por patente (US 8.706.373, EP1957310, AU2006323461, CN101341042B, GR1005429 KR101372166, ZA200804576, MX2008007365, RU2427481). Para uma lista completa de patentes concedidas por favor visite nosso website: www.sprintbooster.com.

BOULEKOS SA se reserva o direito, mas não tem nenhuma obrigação, de alterar o conteúdo a qualquer momento.

BOULEKOS SA não aceita qualquer responsabilidade, de qualquer forma, por danos e / ou problemas para o seu veículo ou produto, nem por quaisquer acidentes que resultam do uso indevido do produto. Apesar de todos os esforços foram feitos para garantir a precisão das informações apresentadas, BOULEKOS SA não pode aceitar responsabilidade por erros. "Sprint Booster" é uma marca comercial da BOULEKOS SA registrados na Europa (CTM), EUA (®)